

ロシア特許発明明細書

(19) RU (11) 2078886 (13) C1

(51) 6 E 04 H 5/00, 9/02

Russian Committee for
patents and trademarks

(12) Abstracts of Russian Patents

(21) 94024946/03
(22) 01.07.94
(46) 10.05.97
(76) Talanov Vladimir Nikolaevich
(54) **INDUSTRIAL BUILDING**
(57) FIELD: civil engineering SUBSTANCE: industrial

building has foundations, supporting columns, walls, roofing, movable lifting-transportation mean, industrial framework, that forms multistory structure, communication chutes and it is made as module or modules of different configuration in plan. Industrial framework is made in the form of terrace-supporting spatial lat-

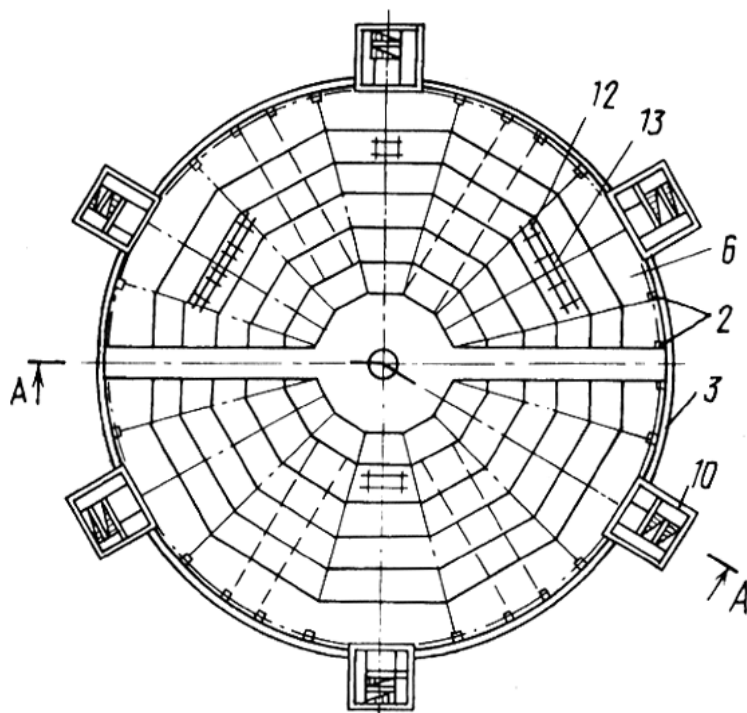

Фиг. 1

RU 2078886 C1

1. 紙の明細書の場合、特別閲覧又は出納依頼かの選択をする。
2. 文献（特許）番号が判明している場合で7件までは、出納依頼書に記載の上申し込む。
3. 特定の技術範囲を調査する場合は、下記の資料により該当分類・文献（特許）番号及び発行年次を検索し出納依頼書に記載の上申し込む。
発行年が判明している場合は、国別整理番号(3)の「年間索引」で検索する。
4. 出願人・発明者及び権利者が判明している場合は、下記の資料により該当分類・文献（特許）番号及び発行年次を検索し出納依頼書に記載の上申し込む。
発行年が判明している場合は、国別整理番号(3)の「年間索引」で検索する。
5. 出願番号から調査する場合は、国別整理番号(6)の「特許公報」で検索する。
6. 書誌的事項及び抄録（発明の要約又は主要図面等）のみを調査する場合は、国別整理番号(6)の「特許公報」で可能である。
7. 特許資料は本文ロシア連邦の項を参照。